

EPOMIX



epoke[®]

– den sikre vej!

EPOKE EPOMIX

Tekniske data og dimensioner

Indhold blandeкар: 1300 l vand + 1500 kg NaCl (salt)
Blandehastighed: Op til 2500 l/t
Centrifugalpumpe: ca. 400 l/min
Vandtilførsel: min. 2500 l/t x 2 bar
Lagertank: Efter behov
Eltilslutning: 3 x 380 V + jord + 0

Ekstraudstyr:

Stativ til placering af blandeкар oven på lagertank.
5000 liter tank.

Rustbeskyttelse:

Blandekarret er sandblæst og behandlet med Baltoflex.
Lagertanken er fremstillet i glasfiber.

Anvendelsesområde:

Til blanding af NaCl (salt) saltlage i forbindelse med befugtningsanlæg på sprederer.

Sådan blandes saltlage:

Blandekarret fyldes med salt, og vand tilsættes. Når vandet er mættet af salt, kontrolleres koncentrationen vha. en flydevægt.

Justering af koncentrationen sker ved hjælp af doseringshanen. Fra blandeкарret pumpes væskeopløsningen over i lagertanken, og når den er fuld, stoppes blandingsprocessen automatisk.

Den færdige saltlage kan nu pumpes fra lagertanken over i beholderen på sprederen.

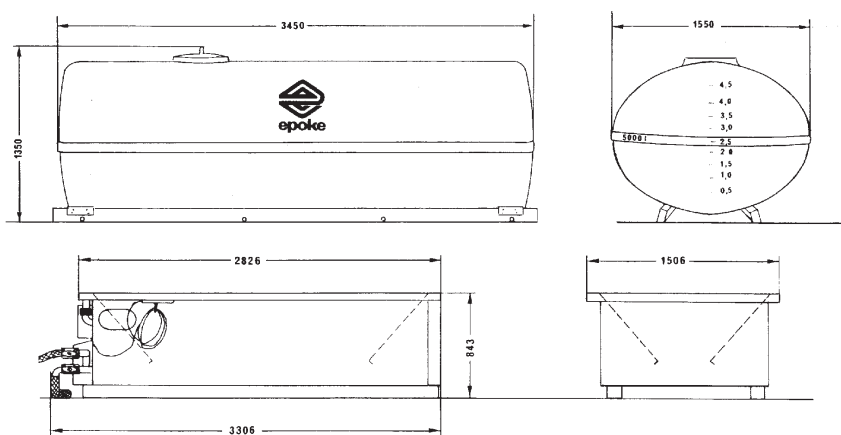

Nem påfyldning af NaCl:

Blandekarret er konstrueret således, at en frontlæsser kan anvendes til påfyldning af tørstoffet.



Start/stop fjernbetjeningen bruges, når væske fra lagertanken skal pumpes over i beholderen på sprederen.

Blandingstabel NaCl (salt)

Opløsning i %	For at få 1000 l opløsning skal der anvendes		Opløsningens frysepunkt	Opløsningens vægtfylde kg/liter
	liter vand	kg NaCl		
20,0	917	238	-16,2°C	1,155
22,1	905	267	-17,5°C	1,172
23,3	899	284	-21,0°C	1,183



Epoke® A/S
Vejenvej 50, Askov
DK-6600 Vejen
Tel. +45 76 96 22 00
Fax +45 75 36 38 67
epoke@epoke.dk
www.epoke.dk



For at sikre den høje og ensartede produktstandard er Epoke® A/S certificeret af Lloyd's Register efter ISO 9001:2008.
TLG B-3 godkendelse
GS godkendelse
E1 godkendelse
RoHS direktiv
WEEE direktiv

