

ITM



epoke[®]

– den sikre vej!

EPOKE ITM 35 - 45 - 60

Tekniske data og dimensioner

	ITM 35	ITM 45	ITM 60
Beholderrumfang:	ca. 350 l	ca. 450 l	ca. 600 l
Spredbredde min.:	780 mm	1010 mm	1461 mm
Sporvidde:	1028 mm	1290 mm	1730 mm
Totalbredde:	1150 mm	1435 mm	1885 mm
Egenvægt:	145 kg	192 kg	220 kg

Standardudstyr: Gummibund, fjederbund, fjederbundsregulering, udlæggervalse, transmission og hjul

Ekstraudstyr: Omrører, trækstang med øje eller kuglekobling, trepunktsophæng, beslag for gaffeltruck, lygter, el-fjernbetjening og presenning

Funktioner:

Spredemængden justeres trinløst. Herved opnås, at sprederen kan indstilles til at levere så lidt som muligt, men så meget som nødvendigt.

ITM spredere kan dosere sand, split, urea, olieabsorber samt andre almindeligt forekommende spredematerialer og blandinger heraf.

Alle modeller kan udstyres med Epoke doseringssystem, hvor en omrører hindrer brodannelse i materialet, og hvor udlæggervalsen sikrer en nøjagtig og jævn udlægning i hele området.

Som alle andre Epoke maskiner er ITM sandblæst, rustbeskyttet med tokomponent zinkstøvprimer og tokomponent top-coat.

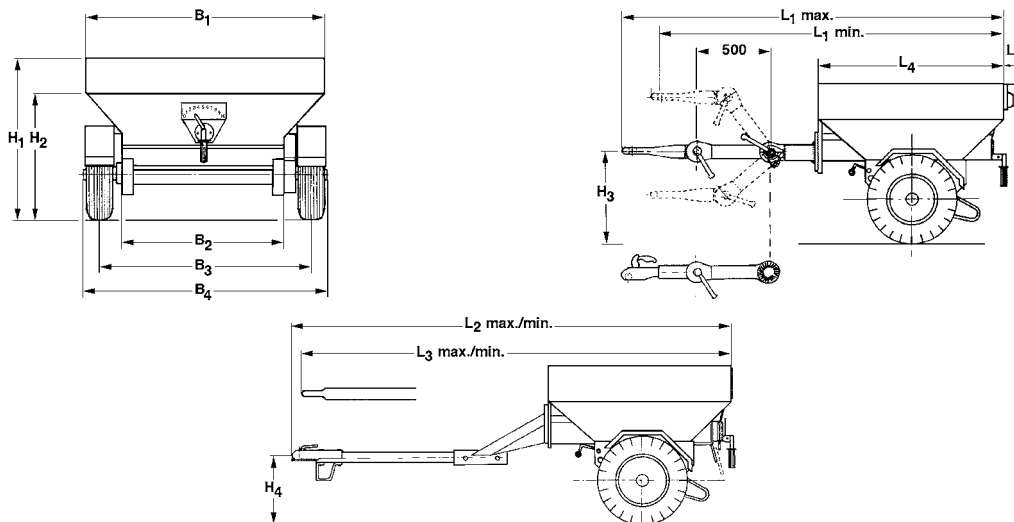

	B ₁	B ₂	B ₃	B ₄	H ₁	H ₂	H ₃		H ₄		L ₁		L ₂		L ₃		L ₄	L ₅	V-m ³
							max.	min.	max.	min.	max.	min.	max.	min.					
ITM35	1125	782	1028	1150	770	595	760	160	695	300	1930	1530	2000	1600	1900	1500	885	75	0,35
ITM45	1435	1012	1290	1435	840	715	880	280	825	430	1930	1530	2000	1600	1900	1500	885	75	0,45
ITM60	1885	1461	1730	1885	840	715	880	280	825	430	1930	1530	2000	1600	1900	1500	885	-	0,60

Epoke® A/S
Vejenvej 50, Askov
DK-6600 Vejen
Tel. +45 76 96 22 00
Fax +45 75 36 38 67
epoke@epoke.dk
www.epoke.dk



For at sikre den høje og ensartede produktstandard er Epoke® A/S certificeret af Lloyd's Register efter ISO 9001:2008.
TLG B-3 godkendelse
GS godkendelse
E1 godkendelse
RoHS direktiv
WEEE direktiv



Epoke® A/S værner om miljøet og skovens bæredygtighed. Derfor er denne brochure trykt på FSC papir.

